

BEDIENUNGSANLEITUNG

SWINGER-Plus

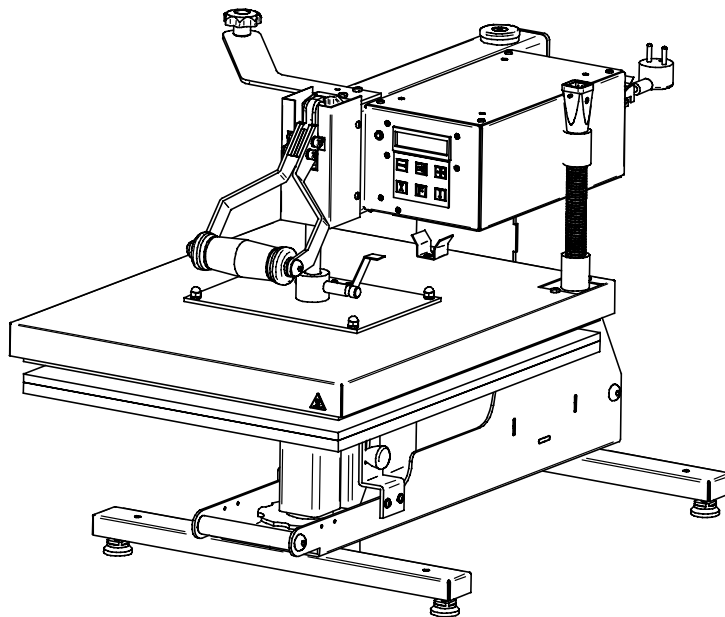

CE

THERMO PRESS[®]
WIR KE^ÖNNEN TRANSFERPRESSEN Produktion, Vertrieb und Service
von Thermotransferpressen

Tel :+49 (0)26 23 900 28-0 - Fax :+49(0)26 23 900 299
E Mail : mail@thermopress.de

GARANTIELEISTUNGEN

- Die Garantiezeit beginnt mit dem Zeitpunkt der Übergabe der durch die Rechnung oder ähnliche Dokumente nachzuweisen ist. Sie ist begrenzt auf 12 Monate und einer maximalen Laufzeit von 2.000 Stunden. Abnutzungserscheinungen die durch den normalen Gebrauch der Transferpresse entstehen, sind keine Mängel.
- Alle innerhalb der Garantiezeit aufgetretenen Funktionsfehler, die nachweisbar trotz sachgemäßer Behandlung und Beachtung der gültigen Gebrauchsanweisung auf Fabrikations- oder Materialfehler zurückzuführen sind und die nicht Verschleißteile betreffen, werden anstandslos ausgetauscht oder behoben, jedoch nur, wenn Ansprüche aus dieser Garantie unserem Hause gegenüber innerhalb einer Woche nach Auftreten des Funktionsfehlers schriftlich geltend gemacht werden. Die Vorschriften über den Handelskauf, insbesondere die §§377 ff. HGB, sind von dieser Regelung unberührt. Durch die Inanspruchnahme der Garantie verlängert sich die Garantie weder für die Maschine, noch für die neu eingebauten Teile. Ausgewechselte Teile gehen in unser Eigentum und sind spätestens innerhalb eines Monats an uns zurück zusenden. Für die Instandsetzung erforderlichen Ersatzteile und anfallende Arbeitszeit werden nicht berechnet. An- und Rücklieferung gehen jedoch zu Lasten des Kunden.
- Das Recht des Kunden ist zunächst auf Nachbesserung beschränkt. Schlägt eine Nachbesserung endgültig fehl, hat der Kunde die Rechte gemäß §§462 BGB auf Herabsetzung der Vergütung oder nach seiner Wahl Rückgängigmachung des Vertrages. In jedem Fall sind alle weitergehenden Ansprüche ausgeschlossen, insbesondere Schadenersatzansprüche einschließlich Folge- und Mangelfolgeschäden, es sei denn, S.E.F.A. oder seine Erfüllungsgehilfen trifft Vorsatz oder grobe Fahrlässigkeit, oder es liegen die Voraussetzungen des §§ 463 BGB vor.

WIR ÜBERNEHMEN KEINE GARANTIE FÜR :

- Verbrauchsmaterialien wie:
Sicherungen, Glühkörper, Umwandler, Verbindungen und flexible Teile...
- Zubehörteile die nicht aus unserer Herstellung sind.

DIE GARANTIE ERLISCHT:

- bei Verwendung von Zubehör, das nicht vom Garantiegeber geliefert wurde sowie dann, wenn der Rechnungsbetrag des Garantiegebers nicht bezahlt wurde.
- wenn unbegründet und ohne Absprache mit dem Hersteller Eingriffe in die Maschine (Gehäuse) getätigt werden.
- bei Benutzung der Maschine, wenn diese, nicht alle Sicherheitsfunktionen gewährleistet oder durch einen Transportschaden wodurch die Funktionalität und Sicherheit (durch Risse im Rahmen oder ähnliches) eingeschränkt ist.
-



For the pneumatic machines, any trace of detergent oil in the pneumatic circuit inhibits the conditions of guarantee previously mentioned.

Bei Bestellungen von Ersatzteilen oder Anforderungen von technischen Informationen benötigen wir grundsätzlich die Typenbezeichnung sowie die Seriennummer des Gerätes.

TECHNISCHE DATEN

Gewicht	55 kg
Höhe	600mm
Tiefe	680 mm
Breite	410 mm
Größe der Heizplatte	400 x 500 mm
Strom	220 V 50/60 Hz
Luftanschluss	nicht verfügbar
Power	2 250 W bei 10 Ampere
Arbeitsdruck	
minimal	
maximal	ca. 800-1.000 kg.
Zeitschaltuhr	
Abweichung	+/- 1%
Zeiteinstellung	0 bis 500 Sek.
Thermostat	
Abweichung	+/- 1%
Temperatureinstellung	0 bis 250 °C

Kein Vertragsbestandteil! Entsprechend dem der technischen Weiterentwicklung behalten wir uns das Recht vor, die Eigenschaften unserer Produkte jederzeit zu ändern. Änderungen innerhalb einer Bauserie werden durch die Typenbezeichnung auf dem Typenschild gekennzeichnet.

THERMOPRESS

Hot line : +49(0) 700 0500 9000 www.thermopress.com

Typ : **Swinger plus E**

Gerätenummer : 063-05-004

Versorgungsspannung

g 230V 50/60 Htz

Leistungsaufnahme Max: 2 250 Watts

Made in France /Germany

By S.E.F.A®

CE 2006

BEDIENUNG

Die **THERMOPRESS SWINGER-Plus** wurde entworfen, um alle Qualit tsanspr chen in die mittleren und gro en Betrieben zu erf llen. Dieses Produkt wurde in unseren Werkst tten eingehendst gepr ft, um eine einj hrige Garantie zu erhalten. Die Justagen (elektrisch und mechanisch) wurden durch unsere Technikern in unseren Werkst tten gewissenhaft durchgef hrt. Diese Einstellungen sollten in keinsten Weise ver ndert werden. Anderfalls werden alle Reklamationen und St rungen die durch diese Ver nderungen entstehen nur kostenpflichtig von THERMOPRESS und S.E.F.A. bearbeitet. Vor Inbetriebnahme der Maschine wird empfohlen die Sicherheitsvorschriften und Gebrauchsanweisungen sorgf ltig zu lesen. Sollten Sie unsicher sein oder etwas nicht verstehen, dann setzen Sie sich mit uns in Verbindung. Die aktuellen Telefonnummern erhalten Sie im Internet unter www.thermopress.com.

1. SICHERHEIT

DIESE MASCHINE IST F R DIE 1 MANN ANWENDUNG KONZIPIERT





BENUTZUNG NUR DURCH QUALIFIZIERTEN PERSONAL

Internationale Symbole :



Diese Symbole finden Sie am h ufigsten auf unseren Maschinen.

Einige wichtige Punkte f r die Sicherheit des Personals:

-  *Vermeiden Sie die Ber hrung die mit „HEISS“ gekennzeichneten Materialien.*
-  *Legen Sie nicht die H nde zwischen die Arbeitsplatten w hrend die Maschine arbeitet.*
-  *Vergewissern Sie sich, dass die verwendeten Druck-Materialien durch die Heizplatte kein Feuer fangen.*
-  *F hren Sie eine t gliche Kontrolle der Maschine durch, bevor Sie die Produktion beginnen.*
-  *Sichern Sie den Arbeitsbereich vor anderen Personen.*

Anleitungen

Technische Dokumentationen  ber die Einzelteile der Maschine werden Ihnen auf Wunsch zur Verf gung gestellt. Bitte setzen Sie sich daf r mit uns in Verbindung.

INSTALLATION**NUR FÜR QUALIFIZIERTES PERSONAL**

Verändern Sie nie mutwillig die Positionen der Heiz- u. Bodenplatten

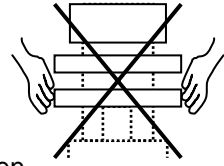

Packen Sie die Maschine sorgfältig aus .
Stellen Sie das Gerät auf eine gerade Fläche. Die Maschine darf nicht gekippt werden..

Positionieren Sie die Maschine auf ihren festen Standort.

- Verbinden Sie die Steckverbindungen an Ihr Stromnetz (220 Volt + Erde / 50 or 60 Hertz),

2. BESCHREIBUNG DES MASCHINENABLAUFES

1. Vor Inbetriebnahme der Maschine muss der Hauptschalter auf der Rückseite des Steuergerätes eingeschaltet werden.
2. Überprüfen Sie die Funktion des Displays. Nach einem Willkommensgruß im Display erscheinen unter anderem die wichtigsten Grundwerte wie Temperatur und Zeit.
3. Stellen Sie die gewünschte Temperatur durch Drücken der Temperaturtaste auf dem Tastaturfeld ein.

Siehe Bild (Setting), Punkt 1

4. Stellen Sie die gewünschte Zeit durch Drücken der Sanduhr-taste auf dem Tastaturfeld ein.

Siehe Bild (Setting) Punkt 2

5. Verändern Sie den Pressdruck durch Drehen der Drehscheibe am Fuß der Bodenplatte.
6. Schwenken Sie die Heizplatte nach rechts von der Bodenplatte,
7. Positionieren Sie Ihr Transfer auf das gewünschte Medium auf der freien Bodenplatte,
8. Schwenken Sie nun den Schwenkarm über die Bodenplatte auf das Ihr Medium plazierte wurde,
9. Betätigen Sie nun beide Starttasten (am Schwenkarm) und lassen Sie diese so lange gedrückt, bis die Heizplatte die Bodenplatte berührt. Gegebenenfalls starten Sie den Pressvorgang durch das optionale Fusspedal.
10. Der Counter (Zeitzählung) erfolgt automatisch und beendet nach Ablauf der vorgegebenen Zeit automatisch den aktuellen Pressvorgang. ,
11. Schwenken Sie nun den Schwenkarm direkt über die andere Bodenplatte,
12. Beginnen Sie nun wieder bei Punkt 6.

Übersicht

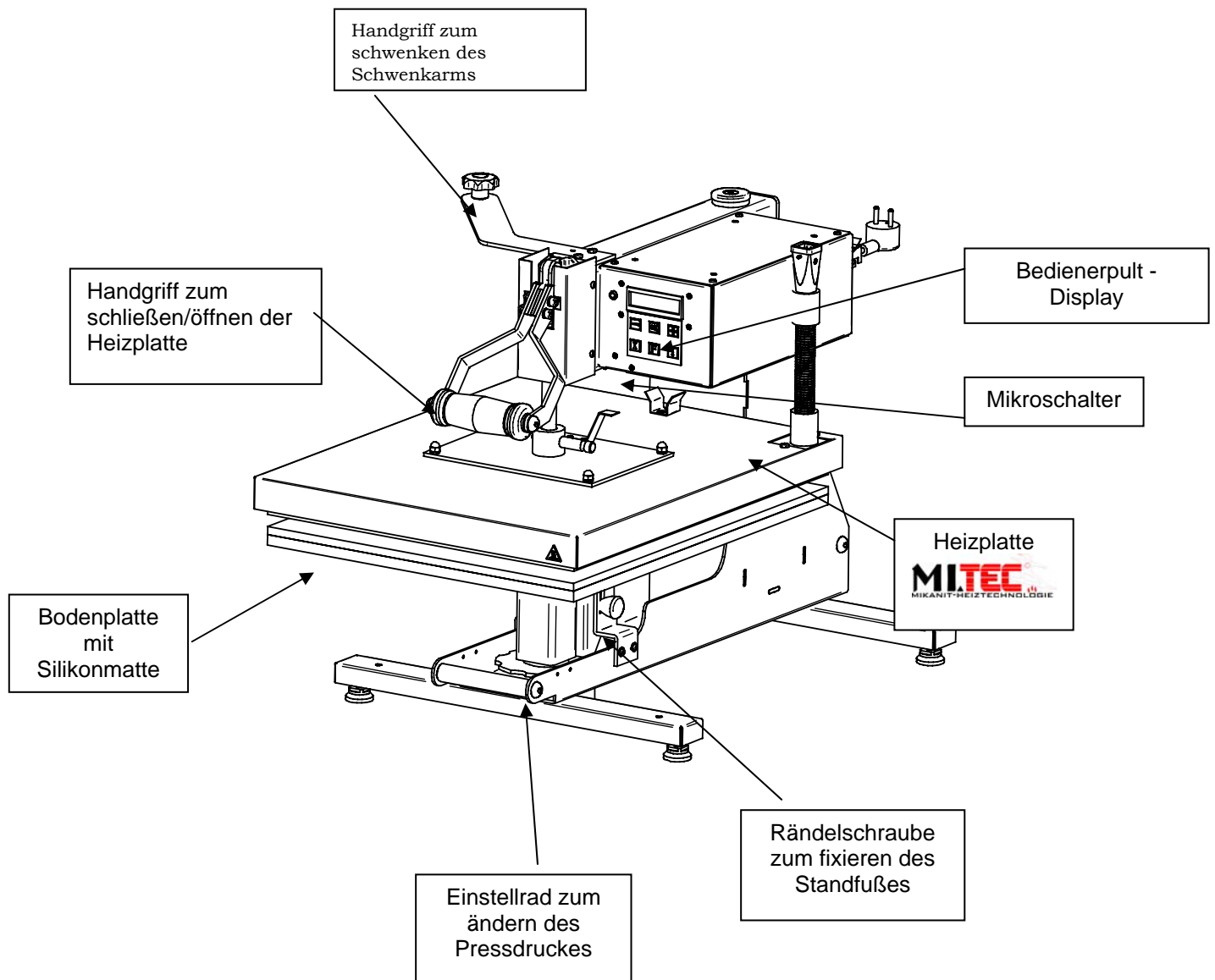

Anpressdruck verändern

Der Anpressdruck wird durch erhöhen oder senken der Arbeitsplatte verändert. Dazu steht Ihnen das Einstellrad am Fuß (unterstes Teil der Bodenplatte) zur Verfügung

Nach öffnen der Rändelschrauben auf beiden Seiten lässt sich die Höhe der Arbeitsplatte mittels Einstellrad verändern. :

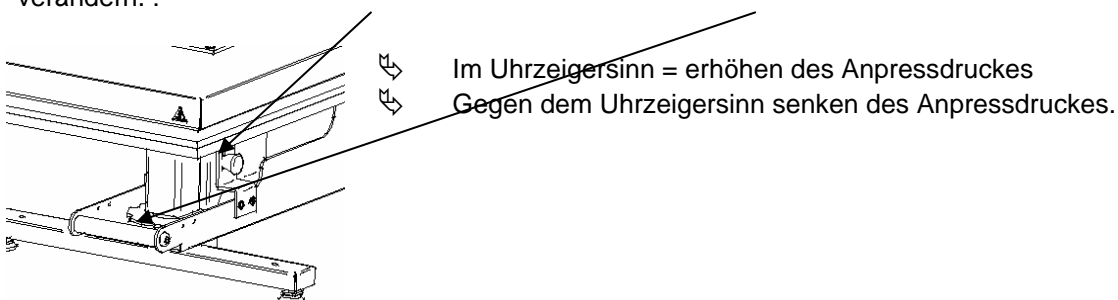

NUR FÜR QUALIFIZIERTES PERSONAL
--

XFiery - Steuerung

1. TEMPERATUR und PRESSZEIT-EINSTELLUNGEN

Diese Einstellung wird über das Tastaturfeld direkt eingegeben.

a) TEMPERATUREINSTELLUNGEN VERÄNDERN

Zusätzliche Informationen erhalten Sie auch im beiliegenden Programmier-Handbuch.

- Drücken Sie die Taste "Temperatur" (Bild Thermometer),
- Ändern Sie die Einstellungen durch drücken der Taste „+“ oder „-“,
- Bestätigen Sie die Einstellung mit der Taste "OK".

Ihre Einstellung wurde somit fest programmiert.

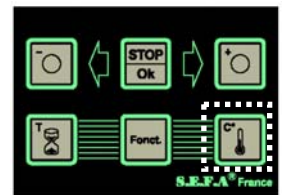

b) ZEITEINSTELLUNGEN VERÄNDERN

Zusätzliche Informationen erhalten Sie auch im beiliegenden Programmier-Handbuch.

- Drücken Sie die Taste "Zeit" (Bild Sanduhr),
- Ändern Sie die Einstellungen durch drücken der Taste „+“ oder „-“,
- Bestätigen Sie die Einstellung mit der Taste "OK".

Ihre Einstellung wurde somit fest programmiert.



c) PRESSVORGANG UNTERBRECHEN

- Drücken Sie die Taste "STOP / Ok",
- Der aktuelle Pressvorgang wird unterbrochen.

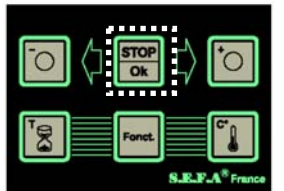

2. DRUCKEINSTELLUNGEN VERÄNDERN

Der Pressdruck kann jederezit vom Anwender verändert werden.

Benutzen Sie für das Ändern des Anpressdruckes das dafür vorgesehene Drehrad am Fuß der Bodenplatte. Durch eine Rechtsdrehung fahren Sie die Bodenplatte nach oben und erhöhen somit Ihren Arbeitsdruck. Durch Linksdrehung wird die Bodenplatte und somit der Arbeitsdruck abgesenkt. Entsprechend Ihres Mediums oder bei Verwendung eines Cap-Moduls (Option) muss gegebenenfalls der Abstand von Heizplatte zur Bodenplatte über das Handrad (siehe Bild) verändert werden.

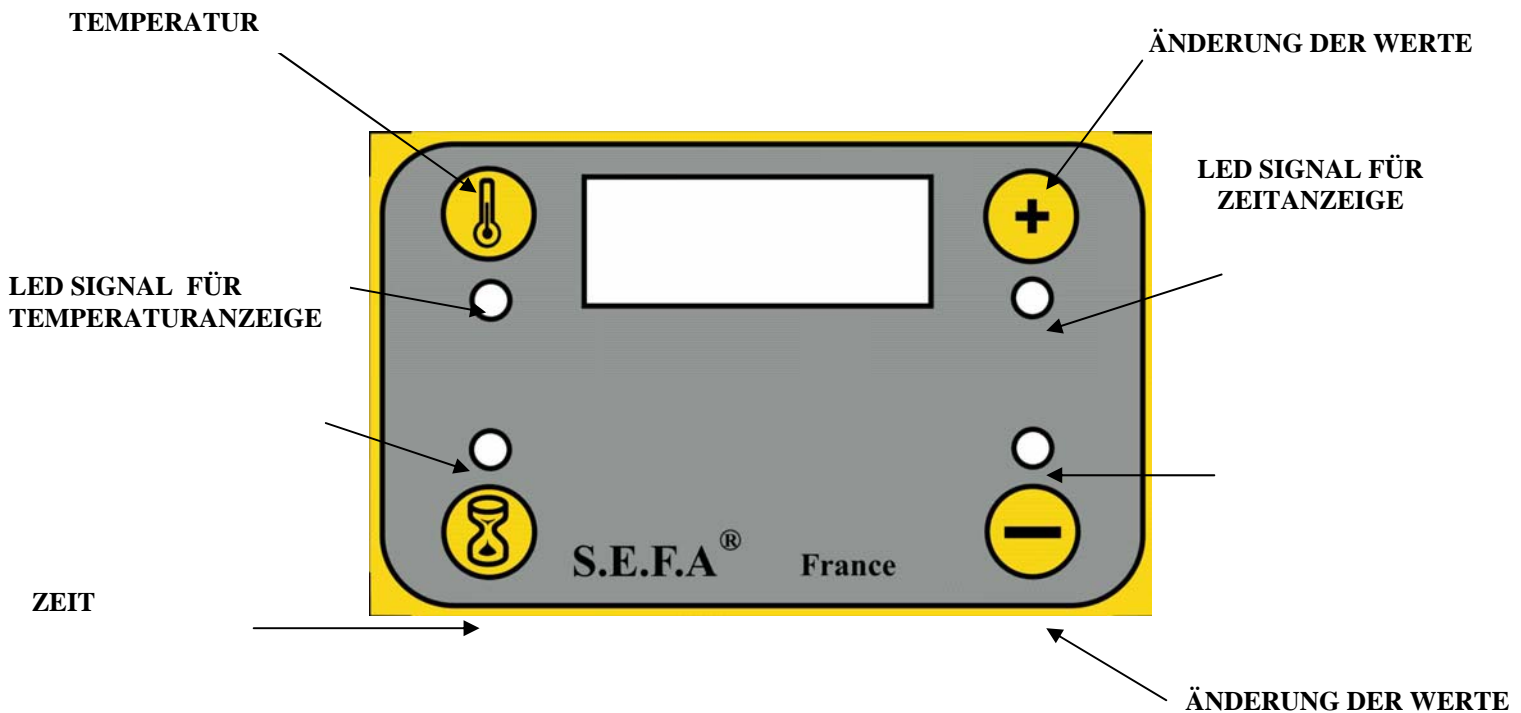

Standard Steuerung « E »***Einstellen*****A. TEMPERATUR**

Zum ändern der Temperaturwerte müssen Sie folgende Schritte tätigen:

- ◆ Drücken Sie « ↓ » & « + » zum erhöhen der Temperatur
- ◆ Drücken Sie « ↓ » & « - » zum senken der Temperatur

Wenn die Temperatur erreicht ist leuchtet die grüne LED.

B. Zeit

Zum ändern der Zeit müssen Sie folgende Tasten drücken :

- ◆ Drücken Sie « ⌚ » & « + » zum erhöhen der Zeit
- ◆ Drücken Sie « ⌚ » & « - » zum senken der Zeit

ZUBEHÖR

Um die verfügbaren Zubehörteile installieren zu können schwenken Sie die Heizplatte parallel über die Bodenplatte und setzen diese auf die Bodenplatte ab. Beachten Sie jedoch, dass zuvor die Betriebstemperatur runtergefahren wurde. Zum wechseln der Heizplatte muss dann der Bolzen (siehe Zeichnung) nach rechts entnommen werden.

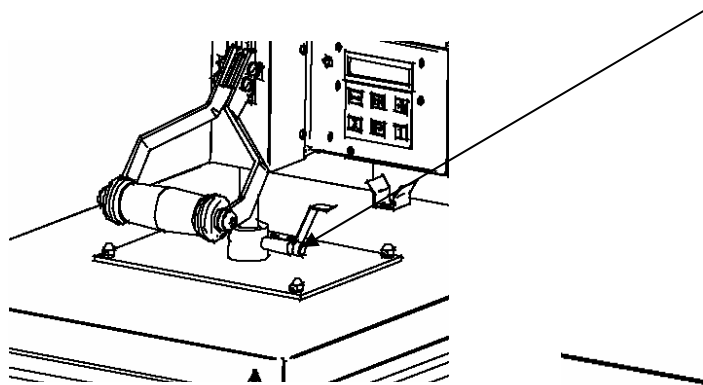

Öffnen Sie dann anschließend beide Rändelschrauben auf beiden Seiten

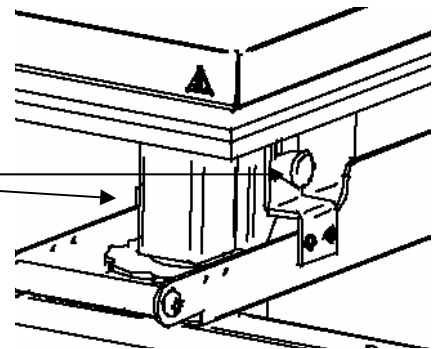

Trennen Sie das Kabel von der Heizplatte zum Steuergerät.

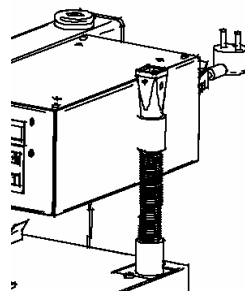

Somit lassen sich sämtliche Teile von der Maschine entnehmen. Verfahren Sie grundsätzlich mit allen Modulen wie beschrieben.

TASSENMODUL

Verbinden Sie nach Einbau des Elementes das Anschlußkabel mit der Steuereinheit.

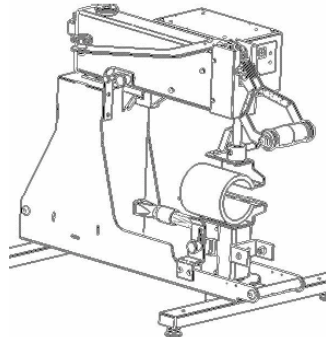

Fixieren Sie den Schwenkarm mit der gezeigten Schraube am Gerät. Dies verhindert ein ungewolltes schwenken des Armes beim pressen von Tassen.

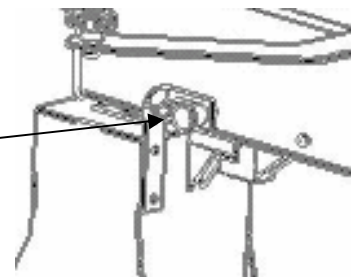
**MÜTZENMODUL**

Verbinden Sie nach Einbau der Heiz- und Bodenplatte (siehe Bild) das Anschlußkabel mit der Steuereinheit.

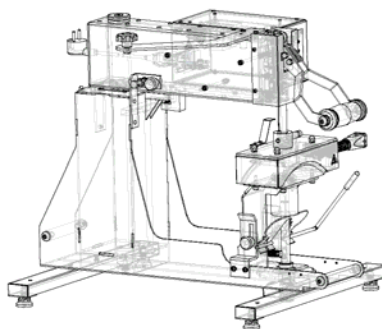
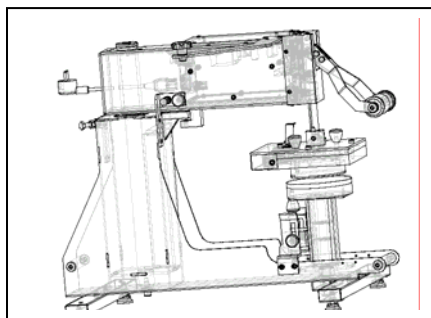

Plate / logo plates

Verbinden Sie nach Einbau der Heiz- und Bodenplatte (siehe Bild) das Anschlußkabel mit der Steuereinheit.



SERVICE**NUR FÜR QUALIFIZIERTES PERSONAL****GRUNDSÄTZLICH DÜRFEN WARTUNGSARBEITEN NUR BEI ABGESCHALTETEM GERÄT DURCHGEFÜHRT WERDEN
(TRENNEN SIE DAFÜR DIE STROM- UND LUFTVERSORGUNG)**

Folgende Werkzeuge werden empfohlen:

- Kreuz- und Schlitz Schraubenzieher
- Imbusschlüsselsatz
- Kleine verstellbare Zange
- Seegeringzange
- Lange und feine Zangen mit isolierten Handgriffen
- Schraubenschlüsselsatz
- Stromprüfmeßgerät



Vor den Wartungsarbeiten bitte prüfen, dass die Heizplatte auf unter 25°C abgesenkt ist.

1. VERSCHLEISSTEILE / ERSATZTEILE

Bei Bestellung bitte Artikelnummer und die gewünschte Stückzahl nennen:

<u>Reference</u>	<u>Specification</u>	<u>Quantity</u>
<u>ELECTRIC EQUIPMENT</u>		
CAR-X1	CONTROL KARTE XTRA	1
ECR-466	FRONT SCREEN VERS.50°C BACKLIT	1
CLA-371	6-KEY KEYBOARD	1
RES-548	HEIZELEMENT MICA 400X500 2250 WATT	1
FUS-153	FUSE 5x20mmT 16 A 250V	2
	SICHERUNG CONTROL KARTE 80mAT 250V	1
COM-355	COMBI SWITCH	1
SON-188	T° SENSOR	1
CON-120	ON CONTACT	2

2. EINBAU

- Silikonbezug Bodenplatte

- a) Prüfen Sie, dass die Heizplatte kalt ist..
- b) Die Bodenplattenoberfläche muss Fett- und Staubfrei sein.
- c) Benutzen Sie die Gebrauchsanweisung des Silikonbezuges und dem dazugehörigen Kleber.
- d) Die Silikonmatte muss trocken und sauber sein.
- e) Verteilen Sie gleichmäßig (ohne Luftblasen) den Kleber auf der Bodenplatte. Eine Zahnpachtel wird hier empfohlen.
- f) Positionieren Sie den Silikonbezug auf die Bodenplatte und lassen den Kleber 24 Stunden ruhen.

- Andere Ersatzteile

Bitte setzen Sie sich mit uns in Verbindung.

3. WARTUNG

Die **S.E.F.A[®]** Thermopresse von **THERMOPRESS Europé** benötigt keine speziellen Wartungsarbeiten. Um jedoch eine einwandfrei Funktion gewährleisten zu können folgen Sie bitte den untenstehenden Anweisungen:

- Pressen Sie nicht auf Materialien, die den Silikonbezug und die Teflonbeschichtung der Heizplatte beschädigen könnte.
- Vergewissern Sie sich, dass die Heizplatte stets gereinigt ist. Zur Reinigung empfehlen wir ein trockenes, sauberes Tuch in Verbindung eines neutralen Reinigungsmittels. Um Brandgefahr auszuschließen muss die Heizplatte nur im kalten Zustand gereinigt werden.

Täglich : Reinigen Sie sorgfältig vor jeder Produktion die Heizplatte und die Silikonauflage.
Überprüfen Sie den Luft-Filter und entsorgen Sie das gesammelte Kondenswasser.

Monatlich : Wichtige Bewegungseinheiten sollten nötigenfalls gefettet werden.

Entsprechend nach
Gebrauch: Tauschen Sie die Silikonmatte regelmäßig nach 6 Monaten Gebrauch.

NUR FÜR QUALIFIZIERTES PERSONAL

4. MÖGLICHE STÖRUNGEN

**GRUNDSÄTZLICH DÜRFEN WARTUNGSARBEITEN NUR BEI ABGESCHALTETEM
GERÄT DURCHFÜHRT WERDEN
(TRENNEN SIE DAFÜR DIE STROM- UND LUFTVERSORGUNG)**

SYMPTOM	MÖGLICHE FEHLER	LÖSUNGEN
Die Maschine startet nicht	<ul style="list-style-type: none"> ➤ Der Stecker ist von der Stromversorgung getrennt. ➤ Die Maschine ist nicht eingeschaltet ➤ Die Sicherung ist defekt ➤ Die Sicherung der Elektronik-Karte ist defekt ➤ Das Display funktioniert nicht 	<ul style="list-style-type: none"> ➤ Prüfen Sie die Stromversorgung. ➤ Schalten Sie das Gerät über den Hauptschalter auf Position 1. ➤ Das Sicherungsgehäuse befindet sich in der Einheit des Ein-Ausschalters. Entfernen Sie das Stromkabel und öffnen Sie den Kunststoffdeckel mit einem kleinen Schraubenzieher. Die Haupt- und eine Ersatzsicherung befindet sich in der Einheit. ➤ Diese wird auf der Karte direkt gewechselt (80mAT) ➤ Überprüfen Sie die Stecker des Displays. Gegebenenfalls muss das Display ausgewechselt werden.
Die Heizplatte heizt nicht	<ul style="list-style-type: none"> ➤ Das Heizelement ist Fehlerhaft ➤ Es besteht ein Fehler auf der Elektronik-Karte ➤ Temperaturwahl ist zu niedrig 	<ul style="list-style-type: none"> ➤ Überprüfen Sie die Anschlüsse und den Zustand der elektrischen Leitungen. Um die Heizplatte auszubauen, treten Sie bitte mit uns in Kontakt. ➤ Überprüfen Sie die Fehlermeldung (Fehler-Code) und schlagen diese im Handbuch nach. ➤ Siehe Kapitel V
Die Heizplatte wird zu heiß	<ul style="list-style-type: none"> ➤ Temperaturfühler oder Elektronik-Karte fehlerhaft 	<ul style="list-style-type: none"> ➤ Überprüfen Sie die Fehlermeldung (Fehler-Code) und schlagen diese im Handbuch nach. Kontaktieren Sie uns direkt.
Der Timer startet nicht	<ul style="list-style-type: none"> ➤ Der Mikroschalter auf dem Zylinder startet nicht oder ist fehlerhaft. ➤ Es besteht ein Fehler auf der Elektronik-Karte 	<ul style="list-style-type: none"> ➤ Überprüfen Sie die Verbindungen.. ➤ Überprüfen Sie die Fehlermeldung (Fehler-Code) und schlagen diese im Handbuch nach.
Nach dem Pressvorgang öffnet die Presse nicht	<ul style="list-style-type: none"> ➤ Der Timer arbeitet nicht 	<ul style="list-style-type: none"> ➤ Siehe oben. ➤ Überprüfen Sie den Mikroschalter am Zylinder. An der Steckverbindung befindet sich eine leuchtende Diode. Wenn diese nicht brennt, überprüfen Sie den Abstand zwischen Boden- und Heizplatte. Der Abstand darf nicht 45mm. übersteigen.

4. WARTUNGSEINTRÄGE

Eine regelmäßige Überprüfung der Funktionalität und Ausführung der empfohlenen Wartungsarbeiten sichern eine optimale Betriebsbereitschaft der Maschine.

Datum	Betriebs- stunden	Druck- kontrolle	Filter- Kontrolle	Zylinder- Kontrolle	Silikon- Auflage	Heizplatte kontrolliert	Teile gewechselt	Kommentare

Um die Eintragungen zu vereinfachen, empfehlen wir folgende Abkürzungen zu verwenden:

K= Kontrolle

GR= Gereinigt

GW= Gewechselt